

Аэрозольный генератор U60-PRO
Руководство по эксплуатации
Серийный номер 23230001-2323012



Содержание

1. Технические данные	4
2. Принципы работы	5
2.1 Управление	6
3. Советы по эксплуатации	7
4. Подготовка генератора к эксплуатации	8
4.1 Заполнение резервуара для раствора	8
4.2 Установка уровня расхода	9
4.3 Регулировка распылительного сопла	9
5. Запуск и эксплуатация генератора	10
5.1 Распыление в закрытых помещениях	11
6. Чистка генератора	12
6.1 Чистка резервуара для раствора	12
6.2 Чистка системы трубок	12
6.3 Чистка воздушного фильтра (бокового нагнетателя)	13
7. Техническое обслуживание	13
7.1 Запасные части	14
8. Поиск и устранение неисправностей	14
8.1 Не горит лампа индикатора таймера	14
8.2 Привод не запускается	14
8.3 Система подачи раствора	14
8.3.1 Недостаточная или медленная подача раствора	14
8.3.2 Низкое давление резервуара для раствора	15
9. Настройка таймера	15
9.1 Настройка таймера	16
9.2 Временные диапазоны	16
9.3 Пример	18
9.4 Клеммная коробка	18

Правила техники безопасности

Перед началом эксплуатации генератора внимательно ознакомьтесь с данной инструкцией.

1. Строго соблюдайте инструкции производителя химических реагентов относительно процедуры подготовки раствора и правил обеспечения безопасности. Производитель не несет ответственности за проблемы, ставшие следствием некорректной эксплуатации.
2. Убедитесь, что генератор надежно закреплен на ровной поверхности.
3. Данный генератор не нуждается в постоянном контроле. После запуска генератора лица, не имеющие средств индивидуальной защиты, должны покинуть помещение. При работе с генератором в закрытых помещениях необходимо надевать спецодежду, защитные очки и дыхательный аппарат с соответствующим фильтром, так как отравление опасными химическими веществами может привести к смертельному исходу.
4. Заблокируйте доступ в помещения, в которых происходило распыление опасных веществ.
5. Доступ в помещения, обработанные химическими веществами, осуществляется только после тщательного проветривания данных помещений.
6. Перед проведением технического обслуживания и ремонта убедитесь, что вилка генератора отключена от электрической розетки. Ремонт электрических компонентов генератора должны производить только квалифицированные электрики.
7. При подключении генератора к источнику электроснабжения необходимо соблюдать местные нормы работы с энергосетями.
8. Рекомендуется раз в год производить полный осмотр генератора квалифицированными работниками.

Гарантия

Airofog Machinery Co., Ltd. (далее - Airofog) гарантирует бесперебойную работу генератора в течение одного (1) года с момента покупки.

Гарантия не распространяется на любые неисправности, возникающие в ходе транспортировки, обращения, смешивания, эксплуатации, а также использования нерекондованных продуктов/компонентов и т.д. Производитель не несет ответственности за ущерб личности или имуществу, а также за ущерб, вызванный использованием химических веществ и т.п.

Производитель оставляет за собой право внесения изменений в технические характеристики генератора в будущем.

1. Технические данные

Двигатель

Мощность:	1,5 кВт, однофазный
Защита:	Встроенный термо-контакт
Номинальный ток:	10 А
Частота вращения:	2780 мин ⁻¹

Нагнетатель:

Мощность:	3,6 м3/мин
Давление:	0,2 бар
Скорость воздуха на выпуске:	180 м /сек

Система приготовления раствора

Резервуар раствора:	Макс. рабочая емкость 30 л
Емкость резервуара:	40 л
	SUS304
Высота уровня раствора в резервуаре:	89 см
Макс. расход:	18 л/ч
Сопло раствора:	1
Регулировка:	Горизонтальная 360°
	Вертикальная 180°
	Высота до 2 м
	< 85 дБ(ср) на ограждении
	220-240 В переменного тока,
	50 Гц (стандартного типа)

Уровень шума

Напряжение

Управление

Запуск:	Автоматический на основании предустановленных настроек
Мелкокапельное опрыскивание:	Автоматическое на основании предустановленных настроек
Остановка:	Автоматическая
Размеры:	Δ50 x Ш68 x В105 см
Вес:	65 кг

2. Принципы работы

Аэрозольный генератор сверхнизкого объема Airofog U60-PRO оснащен вентилятором с электроприводом, герметизированным, не требующим технического обслуживания и коррозионностойким. Данный генератор предназначен для использования как внутри помещений, так и на открытом воздухе, позволяя осуществлять распыление содержащих кислоты растворов внутри помещений, не вызывая повреждения вентилятора. С помощью встроенного контроля времени программы самозапуска генератор может запускаться автоматически, обеспечивая безопасность и охрану здоровья оператора, настройка программы производится с помощью интуитивно понятного интерфейса.



Рис. 1

- | | |
|-----------------------|-------------------------|
| 1. Ходовая | 6. Распылительное сопло |
| 2. Привод вентилятора | 7. Регулятор расхода |
| 3. Блок управления | 8. Резервуар раствора |
| 4. Воздушный фильтр | 9. Пробка раствора |
| 5. Воздушный шланг | 10. Фильтр раствора |

Воздушный компрессор работает по принципу бокового нагнетателя и совмещен с соплами раствора. Компрессор производит относительно небольшое количество воздуха под высоким давлением, что позволяет добиться оптимальной производительности, учитывая узкие отверстия сопла. Сопло раствора функционирует следующим образом:

В ходе первого этапа происходит распыление жидкости струей воздуха на скорости около 180 м/сек. На конце короткого конусообразного диффузора выходит еще одна струя сжатого воздуха,двигающаяся в противоположном направлении и обеспечивающая лучшее распыление капель жидкости. Таким образом поток жидкости распыляется, не контактируя с внутренней поверхностью сопла раствора. Это позволяет распылять суспензию смачивающихся порошков, не боясь забить сопло.

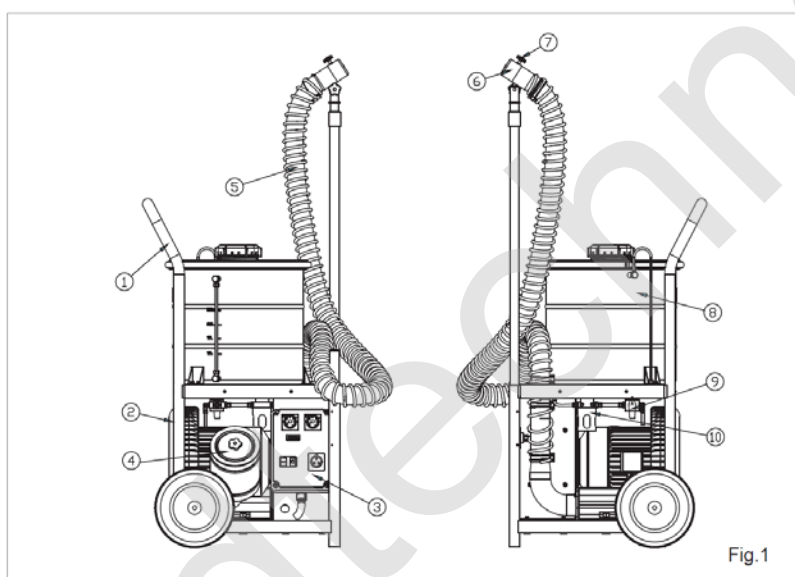
Контроль пропускной способности сопла производится с помощью регулятора расхода (от 0 до 18 л/ч) в зависимости от тип и уровня вязкости распыляемой жидкости.

2.1 Управление

Блок управления U60-PRO имеет кнопочный выключатель ВКЛ/ВЫКЛ, два таймера, часы наработки, разъем электропитания и вилку.



Рис. 2

- | | | |
|------------|-----------|-------------------------|
| 1. Таймер | временной | 3. Часы наработки |
| задержки | | 4. Выключатель ВКЛ/ВЫКЛ |
| 2. Таймер | времени | 5. Разъем питания |
| распыления | | 6. Вилка |

После нажатия кнопки ВКЛ (ON) происходит автоматический запуск генератора в следующих режимах:

- Запуск нагнетателя

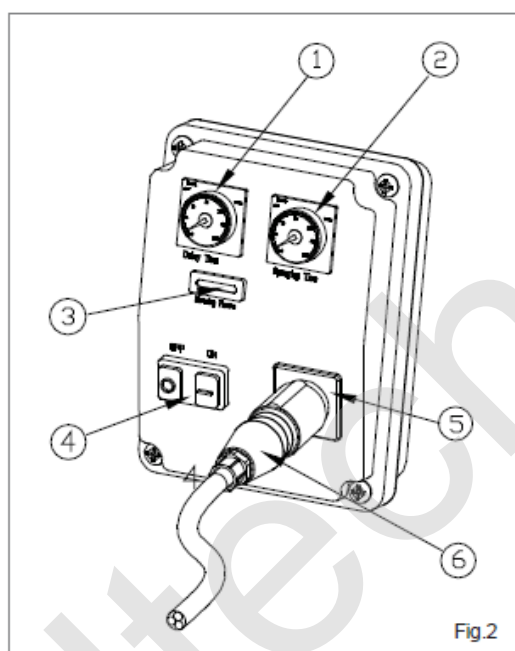
Запуск нагнетателя происходит согласно заданным ранее настройкам.

- Распыление

Время распыление соответствует предустановленным настройкам.

- Остановка генератора

Генератор останавливается автоматически после завершения процесса распыления.

Также остановка генератора может производиться вручную нажатием кнопки ВЫКЛ (OFF).

- Часы наработки

Во время работы нагнетателя часы наработки отсчитывают количество часов работы устройства.

3. Советы по эксплуатации

Все компоненты, контактирующие с химическим раствором, выполнены из коррозионностойких материалов (нержавеющая сталь, латунь, ПЭ и т.д.). Таким образом, вы можете использовать любые одобренные химические раствора, не приносящие вреда данным материалам. Нет зарегистрированных примеров нанесения вреда компонентам, выполненным из данных материалов, при использовании пестицидов.

3.1 Распыление смеси

Химические вещества перемешиваются с чистой водой, используемой в качестве основы раствора. Вода температурой 20-30°C идеально подходит для смешивания с химическими веществами, позволяя добиваться равномерного однородного состава раствора.

Для снижения скорости испарения капель мелкодисперсного аэрозоля на основе воды используются добавки специальных органических веществ, например, гликоль, полиэтиленгликоль, невокол, эмульгируемые белые масла. Содержание таких добавок на уровне 5-10% от общего объема раствора позволяет значительно увеличить стойкость капель мелкодисперсного аэрозоля. Это особенно важно при относительной влажности воздуха заметно ниже 90%.

Общий объем распыляемой смеси (=химическое вещество + вода) должен быть не менее 1 л на 1000 м² при использовании для защиты растений от паразитов или 1 л на 1000 м³ при обработке помещений. Использование большего объема воды (например, 2-3 литра на 1000 м² или 1000 м³) выглядит предпочтительней, так как это позволяет добиться лучшего покрытия или формирования большего количества капель аэрозоля с более равномерным содержанием химического вещества.

На практике рекомендуется использовать следующее соотношение воды и химическим реагентов:

Вещества в виде порошка / вода	от 1:15 до 1:25
Вещества в виде жидкости / вода	от 1:10 до 1:20



При выборе насыщенности раствора и основы для раствора необходимо руководствоваться действующим законодательством.

Данные ниже основаны на международном опыте. Так как мы не в состоянии контролировать характер применения генератора, производитель снимает с себя ответственность за эффективность использования и неисправности, причиной которых является использование неподходящих химических веществ.

4. Подготовка генератора к эксплуатации



Рис. 3



Рис. 4

4.1 Заполнение резервуара для раствора

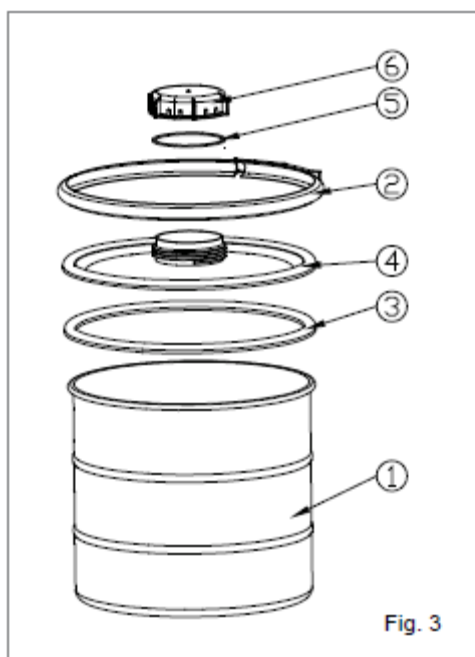

Перед заполнение резервуара убедитесь в следующем:

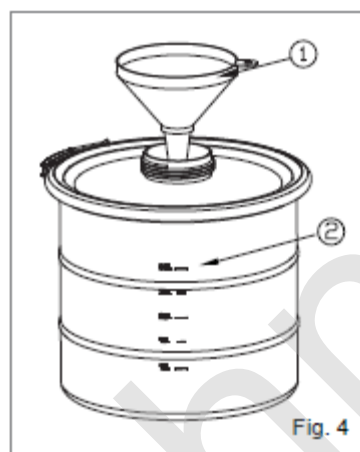
- Пробка раствора закрыта, рычаг находится в вертикальном положении (Рис. 1-9).
- Проверьте, затянута ли крышка (Рис. 3-4) резервуар для раствора (Рис. 3-1), а зажимное кольцо (Рис. 3-2) и уплотнительное кольцо (Рис. 3-3) находятся в соответствующих положениях.

- Заполните резервуар для раствора. Всегда используйте воронку для раствора (Рис. 4-1) с фильтром.
- Используйте только необходимое количество раствора.
- Поместите пробку резервуара (Рис. 3-6) с уплотнительным кольцом (Рис. 3-5) в соответствующее положение и затяните пробку.



Следите за тем, чтобы уровень раствора не был выше максимального уровня (30 л) (Рис. 4-2).

4.2 Установка уровня расхода

Генератор оснащен регулятором расхода с максимальным значением расхода 300 мл/мин. Учитывая, что расход может меняться в зависимости от используемого химического реагента и физических свойства раствора, а также высота сопла, мы рекомендуем вам произвести собственные замеры расхода в практических условиях.

Поворот регулятора	Вода (прим. мл/мин)
1/4	30
1/2	80
3/4	130
1	180
1.1/4	230
1.1/2	280
1.3/4	300
2	310

Благодаря двухконтурной многодиапазонной форсунке размер производимых частиц регулируется в пределах 5 - 40 микрон. Однако Так как размер капель аэрозоли трудно оценить, мы рекомендуем вам производить вычисления на основании времени распыления и расхода раствора, а не на основании зрительных ощущений.

Оптимальный уровень расхода – 50 мл раствора в минуту.

Для установки времени распыления необходимо первым делом определить общее количество раствора, которые вы собираетесь распылить с помощью формулы, представленной ниже:

(размер обрабатываемой области, м³) x (объем, необходимый для обработки 1 м³, мл) = объем необходимого раствора, мл.

Объем раствора, мл

= время распыления, мин

Расход, мл/мин

4.3 Регулировка распылительного сопла

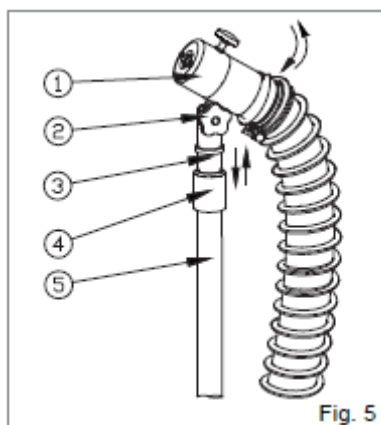

Fig. 5

Рис. 5

- Угол задается с помощью рукоятки регулировки (Рис. 5-2). Мы рекомендуем установить сопло с небольшим наклоном вверх (Рис. 5-1).
- Установите распылительное сопло на необходимую высоту с помощью удлиняющего стержня (Рис. 5-3) расширяющейся опоры (Рис. 5-5), ослабив и затянув стопорную гайку (Рис. 5-4).

5. Запуск и эксплуатация генератора



Рис. 2



Рис. 6

- Перед подключением вилки (Рис. 2-6) в разъем питания (Рис. 2-5) проверьте, соответствует ли напряжение в сети требованиям по напряжению генератора (см. пластину на Рис. 6-1). Используйте только разъемы питания с заземлением.

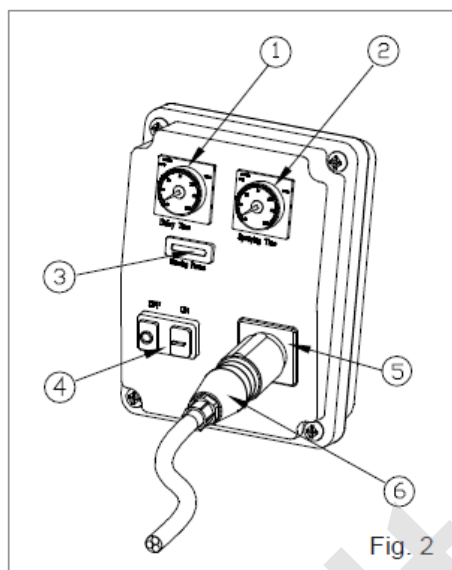
Обратите внимание, что желтый/зеленый провод – провод заземления. Используйте только провода, обладающие защитой от влаги или предназначенные для использования в теплицах или оранжереях (минимальный диаметр 2,5 мм). При использовании кабельного барабана убедитесь, что большая часть кабеля отмотана, что позволит избежать опасности перегрева кабеля и последующего падения напряжения.

- Предустановите время задержки (режим ожидания) (Рис. 2-1)

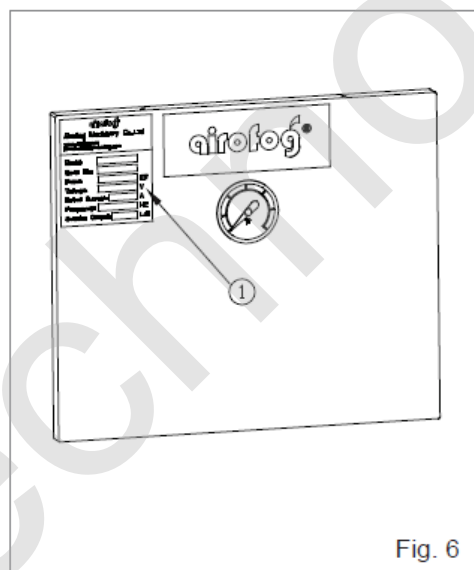
- Предустановите время распыления (Рис. 2-2)

ПРИМЕЧАНИЕ: Подробную процедуру см. в разделе 9 «Настройка таймера».

Перед запуском генератора убедитесь в следующем:

- Сопло направлено в нужное направление;
- Откройте пробку раствора, поверните ручку в горизонтальное положение в сторону фильтра раствора.

Генератор готов к эксплуатации.

Нажмите кнопку ВКЛ (Рис. 2-4)



После запуска генератора лица, не имеющие средств индивидуальной защиты, должны покинуть помещение.

После этого процесс распыления запустится автоматически в следующих режимах:

(А) Запуск нагнетателя

Нагнетатель запускается автоматически по истечении заданного времени задержки.

(В) Мелкокапельное опрыскивание

Распрыскивание запускается одновременно с запуском нагнетателя.

Продолжительность распыливания зависит от заданного времени распыления.

(С) Остановка

Генератор останавливается автоматически по истечению заданного времени распыления.



ВНИМАНИЕ!

Резервуар для раствора находится под давлением (прим. 0,2 бар). Не открывайте крышку или пробку резервуара.

5.1 Распыление в закрытых помещениях

При осуществлении распыления раствора в закрытых помещениях существует риск образования взрывоопасной смеси, если оператор задаст некорректный объем раствора на объем помещения.

Содержание горючих компонентов в составе раствора не должно превышать указанные ниже (максимальные доли на 1000м³):

а) Добавки

Дизель или керосин	3.0 л/1000м ³
Глицерин	2.5 л/1000 м ³
Экомист (Ekomist)	2.0 л/1000 м ³
Этиленгликоль	2.0 л/1000 м ³
Диэтиленгликоль	2.0 л/1000 м ³
VK 2 – спец.	2.0 л/1000 м ³
VK 1	1.5 л/1000 м ³
Неволин/Невокол	1.5 л/1000 м ³

б) Топливо, белый масла:

Растительное масло	2,5 л/1000 м ³
Дизель/печное топливо	2,0 л/1000 м ³
Нефть	2,0 л/1000 м ³
Петропал (Petropal)	2.0 л/1000 м ³

Shell Risella 15

1.5 л/1000 м³

Данные соотношения полностью соответствуют пределам воспламеняемости. Однако указанные отношения заметно превышают стандартные уровни расхода раствора в закрытых помещениях (1 л на 1000 м³ для растворов на базе масел).

Примечание:

Боковые нагнетатели предназначены не только для подачи воздуха, но и для генерации давления и вакуума.

Содержащиеся в прогоняемых средах примеси могут удаляться с помощью фильтра на входе. Необходимо следить за состоянием фильтра, проводить чистку или замену фильтра в случае его засорения. В обратном случае производитель не гарантирует оптимальную производительность нагнетателя.



НЕ ЗАПУСКАЙТЕ НАГНЕТАТЕЛЬ БЕЗ ФИЛЬТРА.

6. Чистка генератора

По завершению процесса распыления необходимо почистить генератор.



Рис. 7

6.1 Чистка резервуара для раствора

- Раствор можно слить из резервуара, просто повернув рукоятку пробки раствора (Рис. 7-1) в положение, параллельное сливному шлангу (Рис. 7-2).
- После слива раствора промойте резервуар чистой водой
- После чистки резервуара в нем не должно оставаться жидкости

6.2 Чистка системы трубок

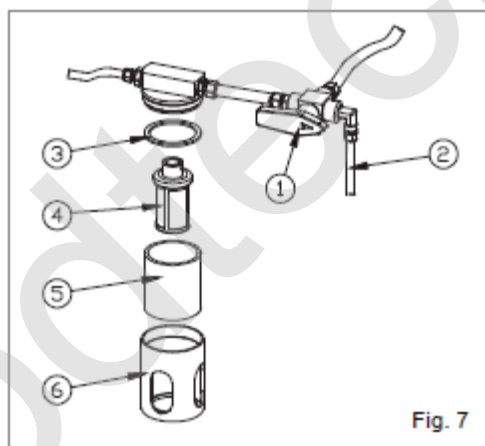
- При запуске устройства с пустым резервуаром происходит продувка системы трубок.
- При работе со смачивающимися порошками необходимо промыть систему трубок, залив в резервуар небольшое количество чистой воды и запустив генератор.

- Состояние фильтра раствора (Рис. 7-4) можно проверить снаружи через прозрачную втулку (Рис. 7-5). При необходимости чистки фильтра проверните держатель (Рис. 7-6) прозрачной втулки, снимите и промойте фильтр. Перед обратной установкой фильтра проверьте, находится ли прокладка (Рис. 7-3) в соответствующем положении.

6.3 Чистка воздушного фильтра (бокового нагнетателя)



Рис. 8

После каждых 20 часов эксплуатации генератора необходимо производить чистку воздушного фильтра (Рис. 8-1).

Для осмотра состояния фильтра и чистки ослабьте стопорную гайку (Рис. 8-3) и снимите кожух фильтра.

Вытащите фильтр и прочистите фильтр путем продувки наружной поверхности.

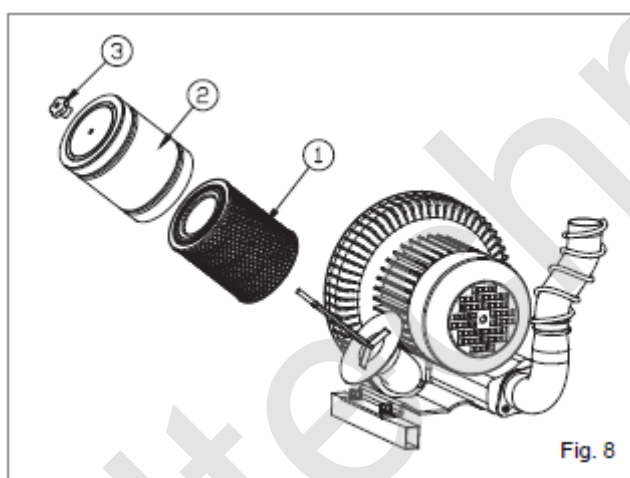
Затем продуйте внутреннюю поверхность фильтра.

Забитый или неисправный фильтр необходимо заменить.

Срок службы нагнетателя напрямую зависит от периодичности чистки воздушного фильтра.

7. Техническое обслуживание

Генератор практически не требует технического обслуживания. Боковые нагнетатели оснащены герметичным шариковым подшипником, не требующим смазки. Количество смазки внутри подшипника достаточно для всего срока службы подшипника.

Пожалуйста, помните, что даже мельчайшие твердые частицы, например, песок, могут привести к неисправности нагнетателя и блокировке ротора.

7.1 Запасные части

При заказе запасных частей, пожалуйста, внимательно зафиксируйте серийный номер генератора, номер детали и описание, указанные на схемах и в списке запасных частей.

8. Поиск и устранение неисправностей

Ремонт электрических компонентов генератора должны производить только квалифицированные электрики.

8.1 Не горит лампа индикатора таймера



Отключите питание, прежде чем начать работу с блоком управления. Не прикасайтесь к компонентам блока управления, когда генератор находится под напряжением.

- Проверьте питание.
- Проверьте, включено ли реле, срабатывающее при перегреве.

8.2 Привод не запускается

Отключите питание, прежде чем начать работу с приводом.

Проверьте питание.

- Проверьте, проворачивается ли привод вентилятора.

Если вентилятор легко проворачивается, неисправна электропроводка привода, привод необходимо заменить.

Если вам не удалось повернуть вентилятор, необходимо разобрать привод и провести его осмотр.

- Проверьте подшипники на исправность.
- При наличии контакта вентилятора нагнетателя с кожухом мы рекомендуем заменить привод нагнетателя.

8.3 Система подачи раствора

8.3.1 Недостаточная или медленная подача раствора

Возможные причины

Действия

- Система не обеспечивает подачу раствора

- Почистите фильтр раствора

- Сопло раствора или шланг подачи раствора забиты

- Почистите сопло или шланг

- Протечка шланга подачи раствора - Замените шланг

8.3.2 Низкое давление резервуара для раствора

- Запустите генератор и замеряйте давление внутри резервуара. При слишком низком давлении снимите крышку и пробку резервуара, проверьте прокладку крышки и уплотнительное кольцо пробки, при необходимости замените прокладку или кольцо, установите крышку и пробку обратно.
- Проверьте соединение напорной трубы, соединяющей вывод нагнетателя и резервуар для раствора.
- Проверьте воздушный шланг на наличие протечек.

9. Настройка таймера

Ниже представлена процедура настройки многофункциональных таймеров OMRON H3CR-A8 при эксплуатации генератора U60-PRO.
Примечание: Дополнительные данные смотрите на сайте OMRON:

http://www.ia.omron.com/data_pdf/data_sheet/h3cr-a_ds_csm85.pdf

Обозначения

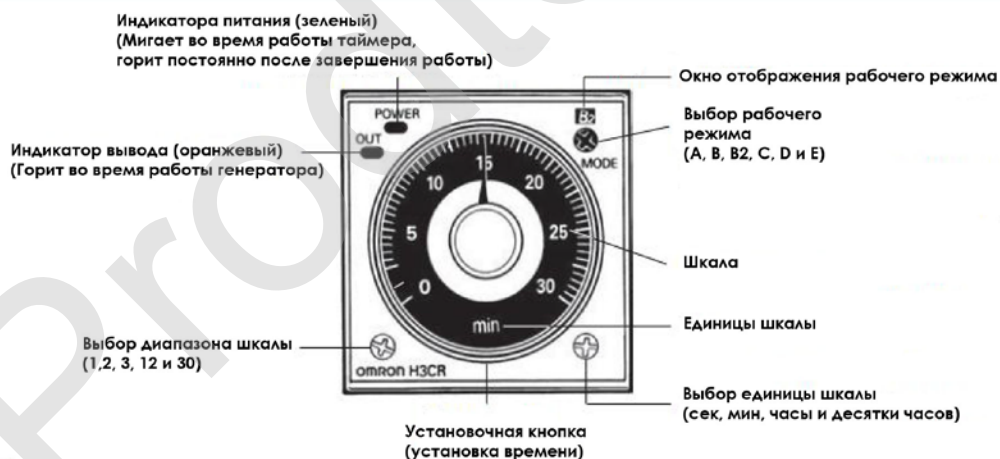

9.1 Настройка таймера

Таймер переводится в режим «А» в ходе сборки на производстве. В случае замены необходимо перевести новый таймер в режим «А».



Рабочий режим	ВРЕМЕННАЯ ДИАГРАММА
А: ВКЛ - задержка	

Примечание: 1) Минимальное время отключения ("Rt") составляет 0.1 сек.
 2) Буква "t" таблицы обозначает установку времени, а "t-a" означает, что период меньше заданного времени.

9.2 Временные диапазоны

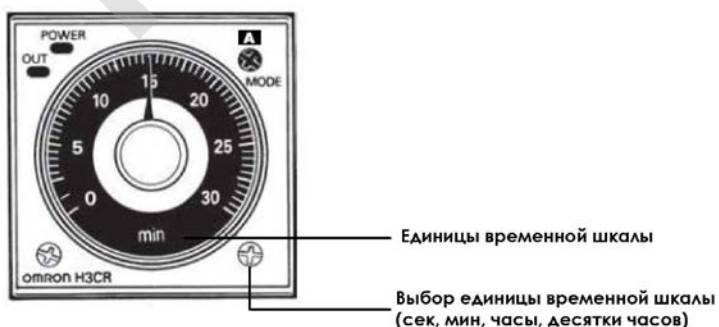

Примечание: При повороте ручки регулировки в положение ниже 0, генератор будет работать без перерыва в течение максимального значения диапазона.

Стандартные модели (0,05 с – 300 часов)

Единицы времени		с (сек)	мин (минуты)	ч (часы)	х 10 ч (десятки часов)
Диапазон шкалы	1,2	0,05 – 1,2	0,12 – 1,2		1,2 - 12
	3	0,3 - 3			3 - 30
	12	1,2 - 12			12 - 120
	30	3 - 30			30 - 300

Выбор диапазона шкалы (выберите из диапазона 1.2, 3, 12 и 30)

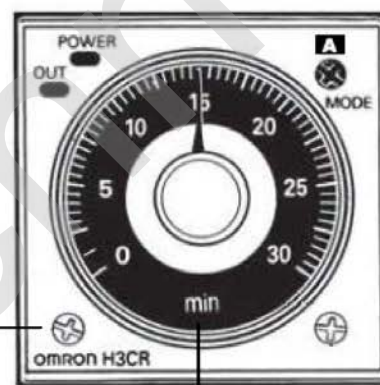

Установочная кнопка (установка времени)

Стандартные модели (0,05 с – 300 часов)

Единицы времени		с (сек)	мин (минуты)	ч (часы)	х 10 ч (десятки часов)
Диапазон шкалы	1,2	0,05 – 1,2	0,12 – 1,2		1,2 - 12
	3	0,3 - 3			3 - 30
	12	1,2 - 12			12 - 120
	30	3 - 30			30 - 300

9.3 Пример

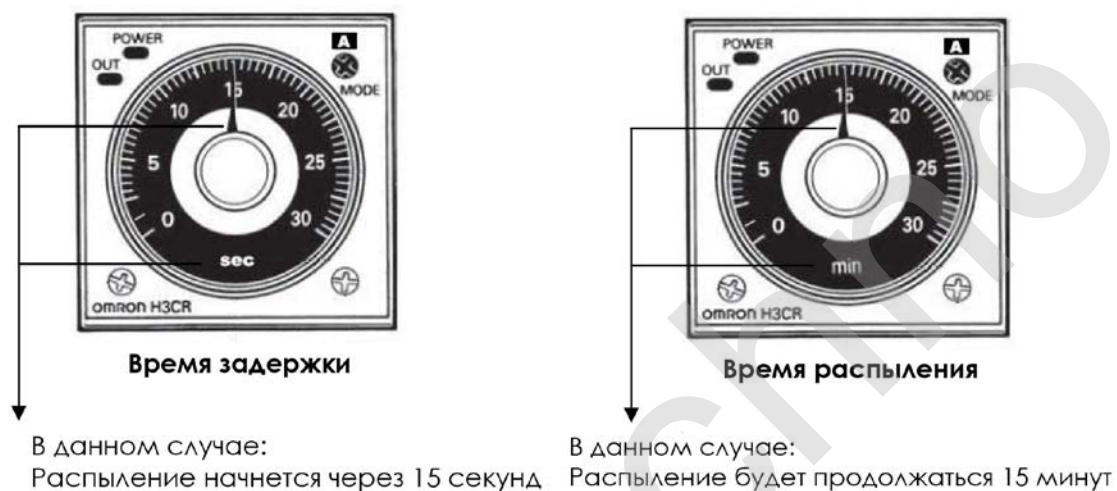

После нажатия кнопки ВКЛ (ON) генератор автоматически запустит процесс распыления через 15 секунд, процесс распыления займет 15 минут, после чего произойдет автоматическая остановка генератора.

9.4 Клеммная коробка

НЗСR-А8 (Выводы контактов)



Примечание: Символ контакта НЗСR-А показан в виде значка  так как устройство работает в шести мультирежимах (четыре мультирежима для НЗСR-А8)

Детальная схема и список запасных частей Ходовая часть

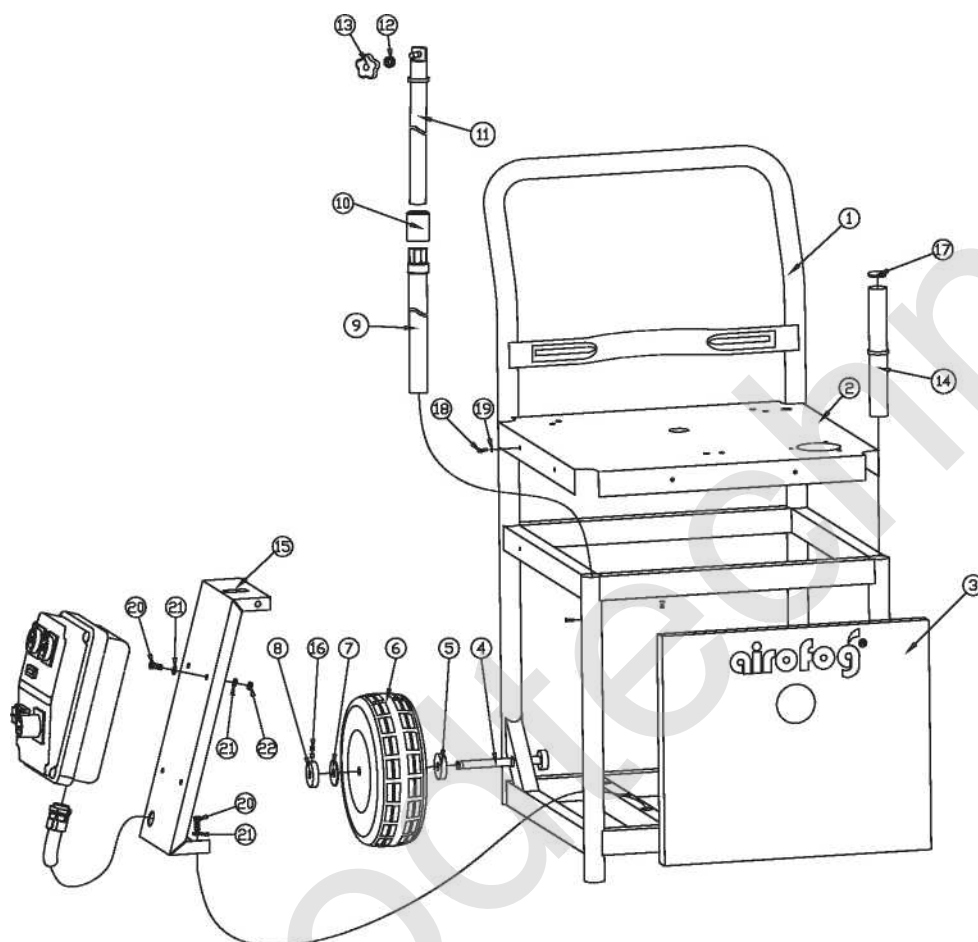

Ходовая часть
800-001-000
U60-PRO
Детальная схема. Стр. 1
Вып.241425

№ ПОЗИЦИИ	№ детали	Описание
	800-001-000	Ходовая часть
1	800-001-010	Рама
2	800-001-020	Верхняя крышка
3	800-001-030	Крышка
4	800-001-040	Болт
5	800-001-050	Распорное кольцо
6	800-001-060	Колесо
7	800-001-070	Диск, 1 мм

8	800-001-080	Установочное кольцо
9	800-001-090	Опора выдвижной стойки
10	800-001-100	Стопорная гайка М32
11	800-001-110	Выдвижная стойка
12	800-001-120	Прокладка
13	800-001-130	Рукоятка
14	800-001-140	Тяга
15	800-001-150	Опора блока управления
16		Установочный винт М5х5
17	510-001-014	Заглушка
18		Винт с цилиндрической головкой М4х12
19		Шайба Ø8хØ4.5 t1
20		Винт с шестигранным углублением в головке М6х15
21		Шайба Ø6.4
22		Гайка М6

Prodtechno

Детальная схема и список запасных частей Резервуар раствора

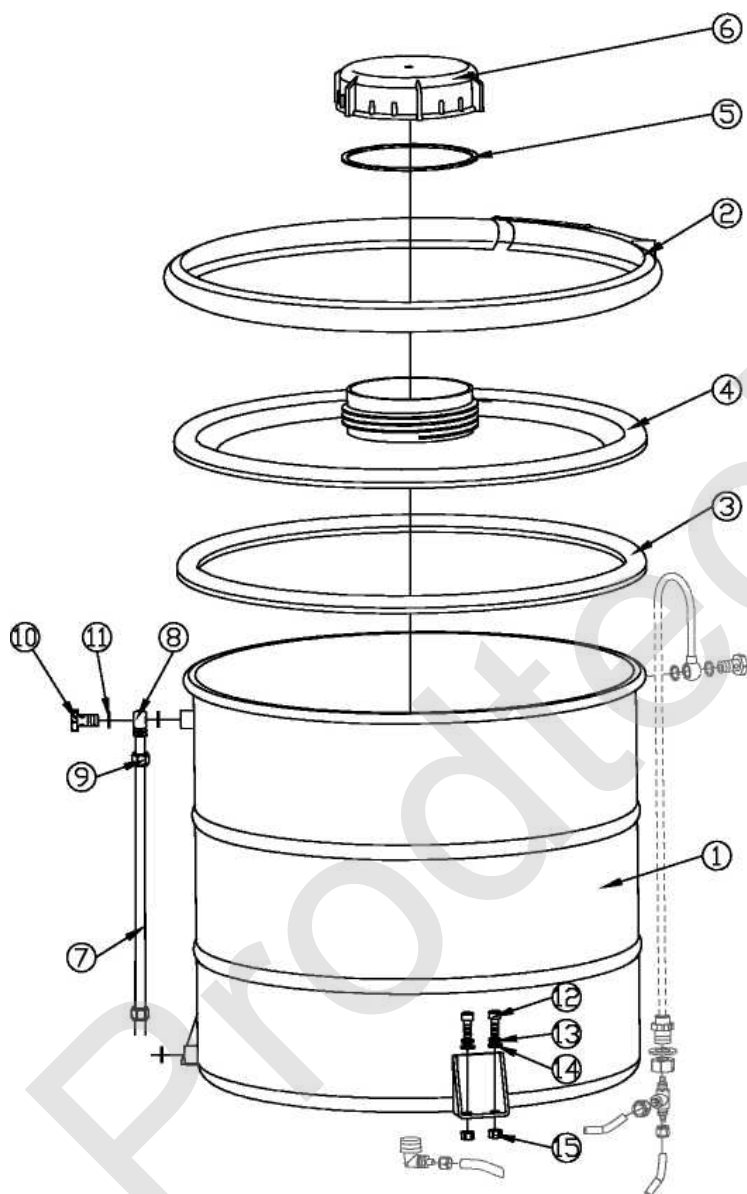

Резервуар раствора
800-002-000
U60-PRO
Детальная схема. Стр. 2
Вып.241425

№ ПОЗИЦИИ	№ детали	Описание
	800-002-000	Резервуар раствора
1	800-002-010	Резервуар емкостью 40 л
2	800-002-020	Обжимное кольцо

3	800-002-030	Уплотнительное кольцо
4	800-002-040	Крышка резервуара
5	800-002-050	Уплотнительное кольцо пробки
6	800-002-060	Пробка резервуара
7	800-002-070	Трубка индикатора уровня Ø8x1
8	800-002-080	Ниппель трубки Ø8
9		Стопорная гайка Ø8xM11x1
10	935-137-000	Полый винт
11	935-118-000	Прокладка
12		Винт с шестигранным углублением в головке M6x15
13		Пружинная шайба Ø6.5
14		Шайба Ø6.4
15		Гайка M6t5

Prodtechno

Детальная схема и список запасных частей Нагнетатель воздуха

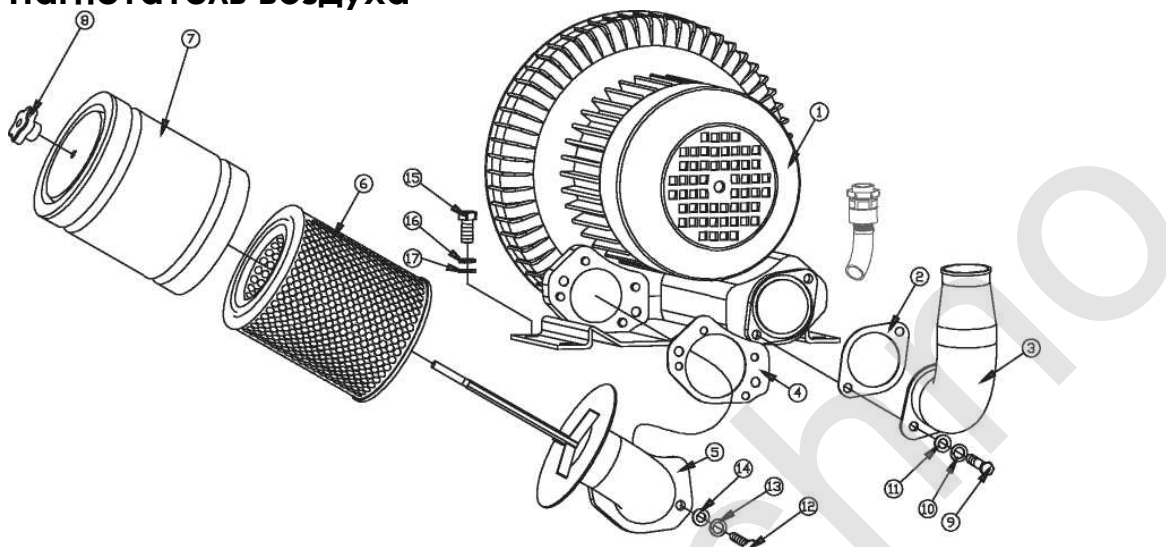

Нагнетатель воздуха
800-003-000
U60-PRO
Детальная схема. Стр. 3
Вып.241425

№ позиции	№ детали	Описание
	800-003-000	Нагнетатель воздуха
1	800-003-010	Привод нагнетателя
2	800-003-020	Прокладка вывода
3	800-003-030	Патрубок вывода воздуха
4	800-003-040	Прокладка забора воздуха
5	800-003-050	Впускной воздухопровод
6	800-003-060	Фильтрующий элемент
7	800-003-070	Кожух
8	800-001-130	Гайка М8
9		Винт с шестигранной головкой М6х20
10		Пружинная шайба Ø12хØ4.5 t1
11		Шайба Ø6.4хØ4.5 t1
12		Винт с шестигранной головкой М8х20
13		Пружинная шайба Ø12хØ4.5 t1
14		Шайба Ø8 t1

15		Винт с шестигранной головкой M12x25
16		Пружинная шайба Ø13
17		Шайба Ø13

Детальная схема и список запасных частей Воздушная система

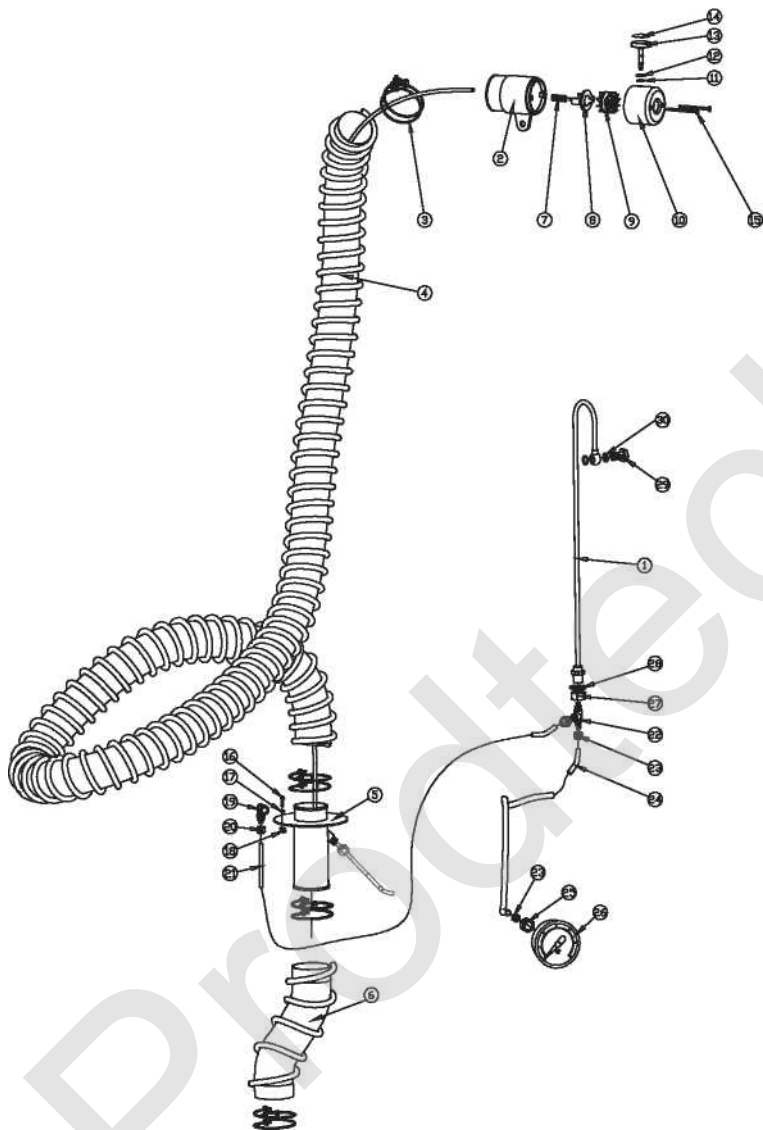

Воздушная система
800-004-000
U60-PRO
Детальная схема. Стр. 4
Вып.241425

№ ПОЗИЦИИ	№ детали	Описание	№ ПОЗИЦИИ	№ детали	Описание
	800-004-000	Воздушная система			
1	800-004-	Нагнетательная	16	935-036-	Винт с

	010	труба		000	цилиндрической головкой М4х12
2	800-004-020	Держатель распылителя	17	900-019-000	Шайба Ø6хØ4.5 t1
3	800-004-030	Хомут	18	935-131-000	Шестигранная гайка М4
4	800-004-040	Воздушный шланг	19		Угловой резьбовой фитинг Ø8х1XR1/4"
5	800-004-050	Распределитель	-{-20		Стопорная гайка Ø8хМ11х1
6	800-004-060	Воздушный шланг	21		Воздушная трубка 08х1
7	240-044-000	Защитная пружина	22		Т-образный фитинг М11х1-1/М8х0.75-2
8	240-038-000	Сопло	23		Стопорная гайка Ø6хМ8х.75
9	240-037-000	Диффузор	24		Воздушная трубка 06х1
10	240-036-000	Крышка сопла	25		Фитинг G1/4"-19/М8х.75
11	240-040-000	Е-образное кольцо	26	800-004-070	Манометр
12	240-041-000	О-образное кольцо	27		Гайка М12х1.75t10
13	240-039-000	Игла регулятора потока	28		Гайка Ø24хØ13 t2
14	240-042-000	Ярлык (+ -)	29	935-137-000	Польный винт М10х1
15	240-043-000	Потайной винт М3х50	30	935-118-000	Гайка Ø10хØ13.5 медная

Детальная схема и список запасных частей Система подачи раствора

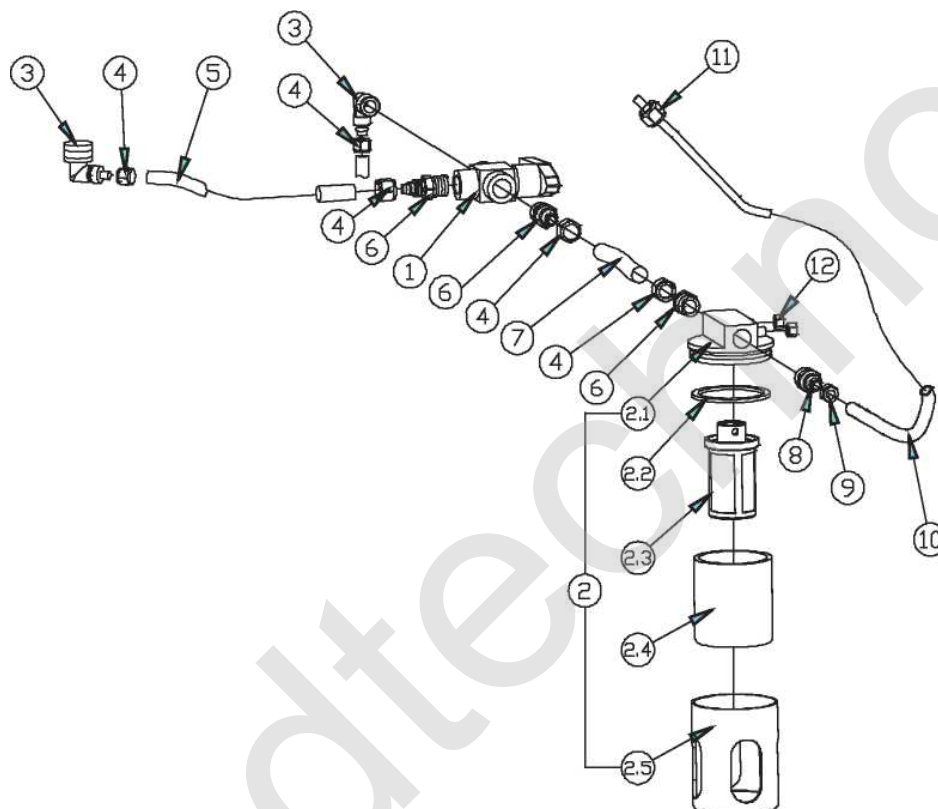

Система подачи раствора
800-005-000
U60-PRO
Детальная схема. Стр. 5
Вып.241425

№ ПОЗИЦИИ	№ детали	Описание
	800-005-000	Система подачи раствора
1	800-005-010	Клапан раствора
2	800-005-020	Фильтр
2.1	800-005-021	Кожух фильтра
2.2	800-005-022	Прокладка
2.3	800-005-023	Фильтр
2.4	800-005-024	Стеклоная емкость
2.5	800-005-025	Держатель
3		Угловой резьбовой фитинг Ø8x1 XG 1/4"
4		Стопорная гайка Ø8XM 11x1
5		Трубка раствора 08x1
6		Прямой резьбовой фитинг 08xG1/4"

7		Трубка раствора 08x1
8		Прямой резьбовой фитинг 08xG1/4"
9		Стопорная гайка Ø6xM8x.75
10		Трубка раствора 06x1
11		Стопорная гайка 06xM10x1

Детальная схема и список запасных частей Блок управления

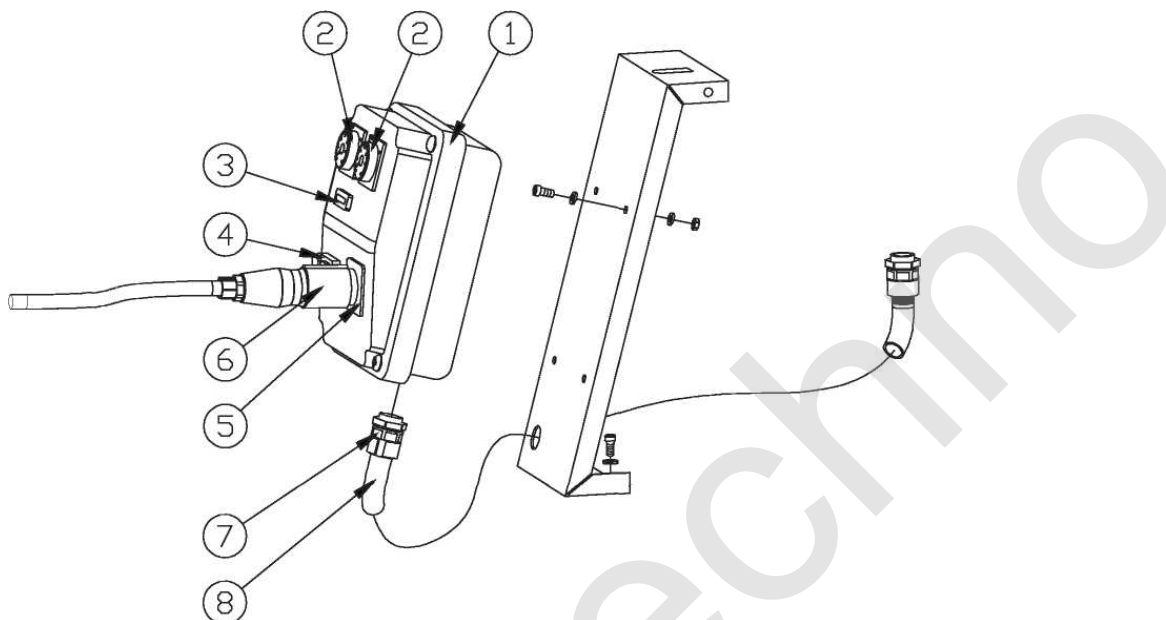

Блок управления
800-006-000
U60-PRO
Детальная схема. Стр. 6
Вып.241425

№ ПОЗИЦИИ	№ детали	Описание
	800-006-000	Блок управления
1	800-006-010	Блок главного переключателя
2		Таймер OMRON H3CR-A8 240 В переменного тока
3		Часы TOONE 103 3 01 AC60 240 В переменного тока
4		Кнопочный переключатель ВКЛ/ВЫКЛ LATEE LA42H-10-220VRG3 с защитной крышкой TAYEE PT-X1
5		Разъем питания тип 531 16А-3Ф
6		Вилка питания тип 2601 16А-3Ф
		Реле, срабатывающее при перегреве LRD21C
		Контактор LC1D18M7C 7.5кВт 380 В

		Реле FUJI JQX-13F-2Z
7		Соединение кабеля
8		Кабель

Детальная схема и список запасных частей Привод нагнетателя

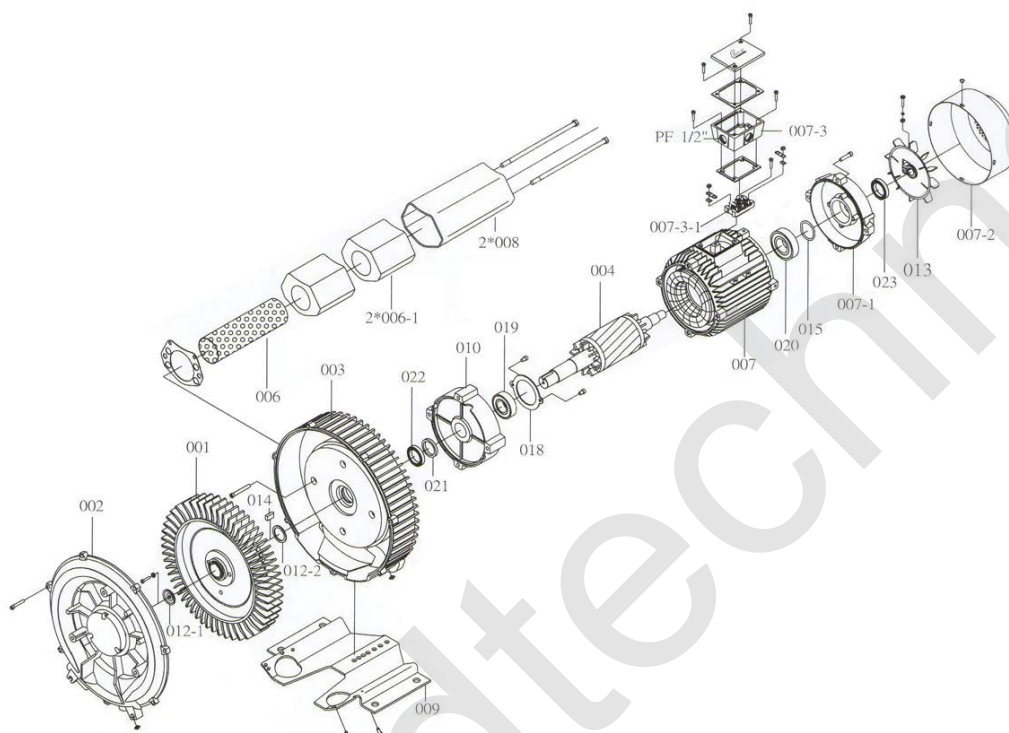

Привод нагнетателя
U60-PRO
Детальная схема. Стр. 7
Вып.241425

№ позиции	Описание	№ позиции	Описание
	Привод нагнетателя		
001	Вентилятор	010	Крышка привода
002	Крышка картера	012-1	Шайба
003	Кожух вентилятора	012-2	Шайба
004	Ротор	013	Вентилятор
006	Проволочная сетка	014	Шплинт
006-1	Пенопласт	015	Вогнутая пружина
007	Привод	18	Пластина подшипника
007-1	Торцевой подшипник шит	19	Шариковый подшипник #620622
007-2	Кожух вентилятора	20	Шариковый подшипник #620422

007-3	Коробка проводов с крышкой	21	Уплотнительное кольцо VA0030
007-3-1	Клемма провода	22	Сальник #30427
008	Кожух глешителя	23	Сальник
009	Опорная пластина		

Prodtechno

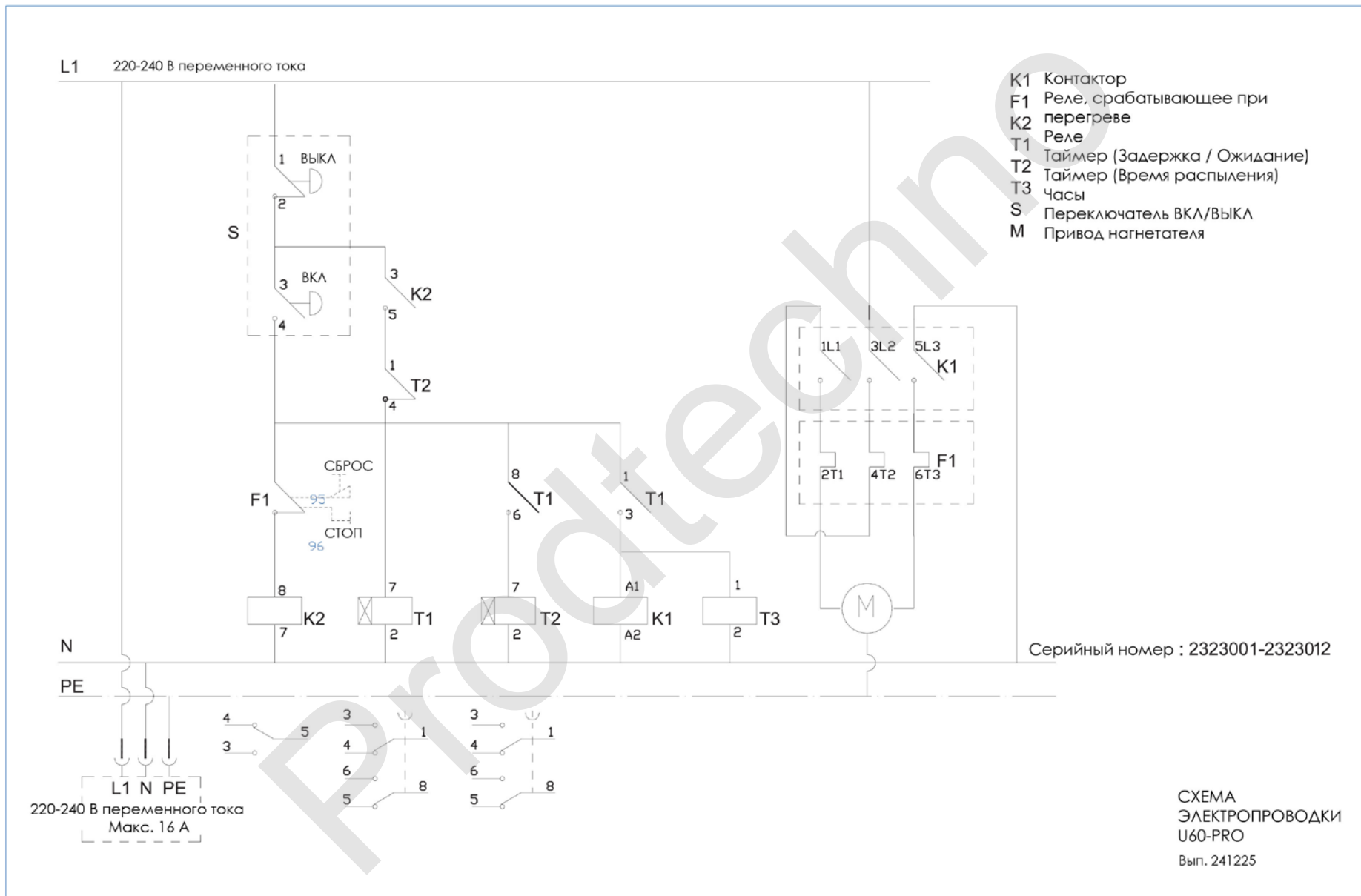

Proadtechno



AIROFOG MACHINERY CO., LTD.
1st Fl., Bk. 3, No. 67 Lane 1768, Li Yue Road
Minhang District, Shanghai 201114, P. R. China
Тел: + 86 - 21 - 51905296 ~ 99
Факс: + 86 - 21 - 51905295
www.airofog.com
airofog@airofog.com